

CALANDRAS MURALES Ø200 CM-1420



CONTROL P ELECTRÓNICO

Simple y de fácil uso: selección de la velocidad y la temperatura de planchado mediante botones



EFICIENCIA

Buena conducción del calor gracias al material y grosor del rodillo

Paro automático a 80°C

Circuito de gases en la parte inferior, reduciendo el consumo de energía



ROBUSTEZ

Rodillo con inverter

Bandas de introducción y planchado en Nomex: resistentes a altas temperaturas



ERGONOMÍA

Confort acústico: <65 dB

Altura apropiada para alimentación: 990 mm

Diseño compacto para ahorrar espacio



MANTENIMIENTO

Fácil acceso a todos los componentes en ambos lados de la máquina

Una única conexión eléctrica y de salida de humos

Dimensiones de los modelos sin bandejas más estrechas que el marco de una puerta: 546 mm



OTROS

Seca y plancha prendas en una sola operación desde una lavadora de alta velocidad

Introducción y recepción de prenda frontal

Sistema cool down integrado

Rodillo en acero pulido ø 200 mm

Ancho útil: 1400 mm

Calefacción eléctrica.

Variador de frecuencia para controlar velocidad de planchado.

OPCIONES

Tensión 440V III 60 Hz sin N

Tensión 230V III 50-60 Hz



DATOS TÉCNICOS		UNIT.	CM-1420
DATOS GENERALES			
Producción teórica*	Kg/h		12-14
Producción teórica gas radiante*	Kg/h		-
Poder de evaporación	Kg/h		8-10
Ø Rodillo	mm		200
Ancho útil	mm		1.400
Altura suelo-bandas introducción	mm		990
Velocidad de trabajo	mt/min		1 - 5
Control			ELECTRÓNICO
No. Programas	Nº		7
Salida posterior + plegador longitudinal			NO
POTENCIA			
Calentamiento eléctrico	kW		10,5
Potencia total eléctrica (Modelo eléctrico)	kW		10,84
Calentamiento gas	kW		-
Potencia total eléctrica (Modelo gas)	kW		-
Calentamiento vapor	kW		-
Potencia total eléctrica (Modelo Vapor)	kW		-
Potencia motor rodillo	kW		0,25
Potencia motor ventilador	kW		0,09
Potencia eléct. adicional plegador	kW		-
Pot. eléct. adicional plegador + salida posterior	kW		-
CONEXIONES			ELÉCTRICA
Tensión 230V - III + T	Nº x mm2 / A		4 x 6 / 32A
Tensión 400V - III + N + T	Nº x mm2 / A		5 x 4 / 20A
Ø Entrada gas	BSP		-
Ø Entrada vapor	BSP		-
Ø Condensación (modelos Vapor)	BSP		-
DIMENSIONES / DIMENSIONES CON EMBALAJE			
Ancho neto / Ancho bruto	mm		1.878 / 2.130
Profundo neto / Profundo bruto	mm		444 / 770
Alto neto / Alto bruto	mm		1.335 / 1.570
Peso neto / Peso bruto	Kg		180 / 220
Volumen	m3		2,57
OTROS			
Nº Salida de vahos	Nº		1
Ø Salida de vahos	mm		83
Caudal aire aspiración	m3/h		300
Nivel Sonoro	dB		55

*45 %-25 % humedad

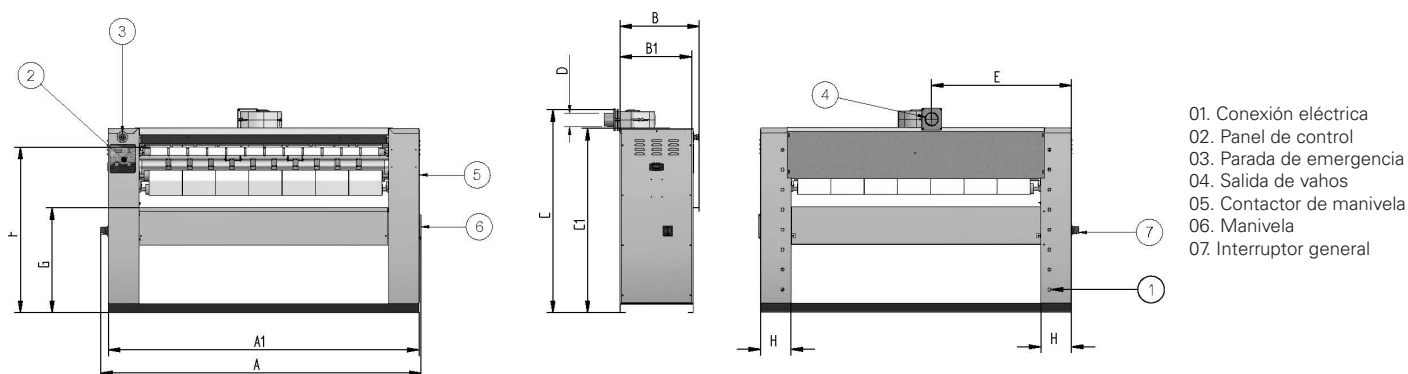

- 01. Conexión eléctrica
- 02. Panel de control
- 03. Parada de emergencia
- 04. Salida de vahos
- 05. Contactor de manivela
- 06. Manivela
- 07. Interruptor general

	A	B	C	A1	B1	C1	D	E	F	G	H	I
CM-1420	1.885	448	1.335	1.878	444	1.110	83	1.020	1.000	635	21	-