



POLYVALENCE

STANDARD <> LIBRE-SERVICE
ELECTRIQUE < > EAU CHAUDE
POMPE < > VANNE DE VIDANGE
SEUL < > EMPILES

Wet Cleaning standard intégré

Convient à de nombreux secteurs d'activités: restaurants, salles de sports, campings, nettoyage de franges, appartements, laveries automatiques, pressings, garderies...



FONCTIONNALITES

Facteur G 450 élevé. 2 arrivées d'eau

Ecran tactile 4,3" **TOUCH II**, entièrement programmable et convivial

8 signaux pour pompes doseuses en standard

Wet Cleaning standard intégré: niveaux d'eau et vitesses de lavage entièrement réglables pour linge délicat.



CONNECTIVITE

IoT - Domus Connect standard.

Communication à distance prête en standard

Paiement à distance

Gestion de blanchisseries standard et libre-service



EFFICIENCE

Water saving: ajustement automatique de l'eau et des produits

Optimal Loading (charge optimale): niveaux d'eau et de produits adaptés à la charge indiquée manuellement



ROBUSTESSE

Carrosserie en skinplate. Solide porte en aluminium

Cuve, tambour et augets en inox AISI 304

Pas de joint de cuve, facile à entretenir, à nettoyer, plus industriel.

Roulements et cages de roulement industriels (jusqu'à 20 000 heures de travail) et possibilité de remplacer les roulements

Engrenage et variateur identiques à ceux d'une laveuse industrielle

Système de verrouillage de porte industriel



AUTRES

Suspendues : pas d'ancrage au sol

Contrôle électronique du balourd par variateur de fréquence. Bac à produits avec 4 compartiments

Certifications CE et WRAS



OPTIONS

- **NOUVEAU Kit** pompe à dosage DO-2
- Pompe à dosage supplémentaire DB-1
- Kit de transformation vanne - pompe
- Kit double vidange (uniquement modèle avec vanne)
- Joint de porte en silicone
- Inversion de sens d'ouverture de la porte
- Modèle tropicalisé
- Bac à produits supérieur
- Carte relais 6 signaux supplémentaires pour pompes doseuses.
- Vanne de vidange normalement fermée "NC"
- Socle ergonomique pour faciliter le chargement
- Socle pour mops (filtre inclus). Uniquement modèles avec vanne.
- Socle pour récupération d'eau.
- Kit Déverrouillage automatique de la porte (en cas de panne d'énergie)
- Carrosserie inox AISI-304.
- Commande container complet + emballage compact
- Tension marine : 440V III 50/60 Hz sans neutre.
- Kits libre-service : monnayeur pièces ou jetons + boîtier, centrale de paiement

DONNEES TECHNIQUES	UNIT.	HPW-8-V	HPW-8-P	HPW-10-V	HPW-10-P				
TAMBOUR									
Capacité 1:9 / 1:10	Kg	9/8	9/8	11/10	11/10				
Volume	l	80	80	100	100				
Diamètre	mm	532	532	532	532				
Profondeur	mm	360	360	425	425				
DONNEES GENERALES									
Vitesse de lavage / essorage	r.p.m.	50/ 1.250	50/ 1.250	50/ 1.250	50/ 1.250				
Facteur G	-	450	450	450	450				
Force maximale transmise	KN	1,47 ± 0,53	1,47 ± 0,53	1,57 ± 0,53	1,57 ± 0,53				
Fréquence effort dynamique	Hz	18,33	18,33	18,33	18,33				
Version libre-service	-	✓	✓	✓	✓				
Double vidange	-	X	X	✓	X				
Niveau sonore	dB	<70	<70	<70	<70				
Système de pesage / bascule	-	X / X	X / X	X / X	X / X				
PORTE									
Hauteur centre hublot / bas de hublot	mm	537/280	537/280	537/280	537/280				
Diamètre	mm	373	373	373	373				
PUISSANCE									
Moteur	kW	0,75	0,75	0,75	0,75				
Chauffage électrique	kW	6	6	6	6				
Puissance électrique max (mod. élect.)	kW	6,25	6,25	6,25	6,25				
Puissance électrique max. (mod. eau chaude)	kW	0,75	0,75	0,75	0,75				
CONNEXIONS									
Tension 230V I+N+T 50/60Hz	N° x mm2/A	2x6+T - 40A	2x1,5+T 16A	2x6+T - 40A	2x1,5+T 16A	2x6+T - 40A	2x1,5+T - 16A	2x6+T - 40A	2x1,5+T - 16A
Tension 230V III+T 50/60Hz	N° x mm2/A	3x2,5+T - 20A	-	3x2,5+T - 20A	-	3x2,5+T - 20A	-	3x2,5+T - 20A	-
Tension 400V III+N+T 50/60Hz	N° x mm2/A	4x1,5+T - 16A	-	4x1,5+T - 16A	-	4x1,5+T - 16A	-	4x1,5+T - 16A	-
Entrée eau	BSP	3/4"	3/4"	3/4"	3/4"	3/4"	3/4"	3/4"	3/4"
Vidange	BSP	2"		1" (Pompe)		2"		1" (Pompe)	
DIMENSIONS / DIMENSIONS D'EMBALLAGE									
Largeur nette / brute	mm	680/710		680/710		680/710		680/710	
Profondeur nette / brute	mm	698/832		698/832		742/832		742/832	
Hauteu nette / brute	mm	1.040/1.130		1.040/1.130		1.040/1.130		1.040/1.130	
Poids net / poids brut	kg	140/150		140/150		150/160		150/160	
Volume	m3	0,67		0,67		0,67		0,67	

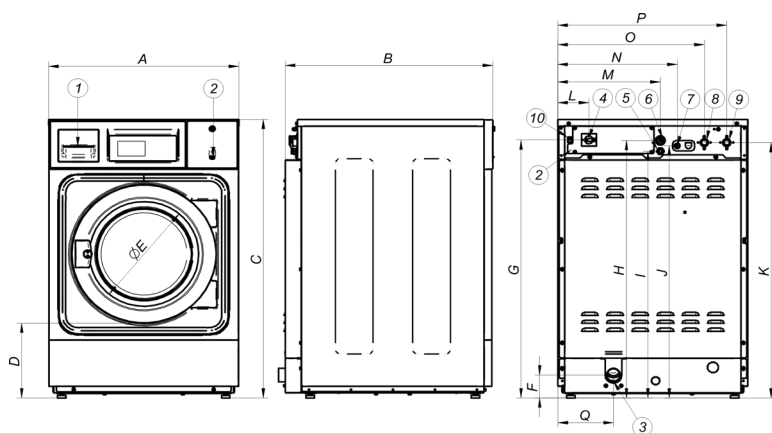

- 01. Bacs à produits
- 02. Port USB
- 03. Vanne de vidange / Pompe de vidange
- 04. Interrupteur général
- 05. Branchement électrique pompes doseuses
- 06. Connexion électrique
- 07. Entrée produits liquides
- 08. Entrée eau froide
- 09. Entrée eau chaude
- 10. ETHERNET PORT

	A	B	C	D	E	F	G	H	I	J	K	L	M	N	O	P	Q
HPW-8 V	680	698	1040	278	373	86	964	962	922	942	954	110	366	427	524	603	199
HPW-8 P	680	698	1040	278	373	86	964	962	922	942	954	110	366	427	524	603	199
HPW-10 V	680	742	1040	278	373	86	964	962	922	942	954	110	366	427	524	603	199
HPW-10 P	680	742	1040	278	373	86	964	962	922	942	954	110	366	427	524	603	199