

CARACTERÍSTICAS

Los modelos SPE son los modelos más completos que secan, planchan y pliegan completamente (longitudinal y transversal) en 1 o 2 vías. Se pueden equipar con un apilador: 2 modelos opcionales disponibles.

- Medidas de rodillo : 2,60 m y 3,30 m de longitud por 800 mm de diámetro.
- 1 o 2 vías de trabajo: una vía para sábanas o dos vías para mantelería y pequeñas prendas
- Plegado longitudinal (1 o 2 pliegues) y plegado transversal (hasta 3 pliegues)
- Funcionamiento plegado por fotocélulas y aire comprimido.
- Dos tipos de apilador de prendas lateral incorporado con posibilidad de programar el número de prendas apiladas, puede situarse en cualquiera de los dos lados de la máquina
- Variador de frecuencia.
- Bandas de introducción y planchado en NOMEX.
- Mueble de acero lacado.
- Rodillo de acero pulido provisto de barra salvadedos.
- Control de pantalla táctil que permite la creación de programas con control de velocidad (entre 3 y 18 metros/min), control de temperatura y parámetros de plegado.

Sistema de parada automática por enfriamiento (80°C)

- Dos versiones de modelo a gas:
 - modelo con quemador atmosférico
 - modelo con quemador radiante

25 % ahorro en consumo gas y 25 % más de producción

- Potente sistema de extracción de vahos.
- Requiere una conexión con aire comprimido: presión 6,5 bar

OPTIONS

- Introdutor automático de una vía con pinzas y bandas de introducción aspirantes
- Mesa aspirante
- Mesa posterior con by-pass
- Recoje servilletas 2 vías + by-pass
- Recoje servilletas 4 vías + by-pass
- By-pass
- Sistema de rechazo de ropa sucia o dañada
- Doble presión de aire en pliegues longitudinales para prendas de mayor espesor
- Apilador compacto (Roll-off): hasta 5 manteles, 10 sábanas
- Apilador estándar: hasta 10 - 15 manteles, 10 sábanas
- Kit mantenimiento calandras
- Voltaje distinto a 400V III + N 50Hz



DATOS TÉCNICOS	UNIT	SPE800-2600	SPE800-3300
DATOS GENERALES			
Producción teórica humedad*	Kg	140-175*	180-220*
Ø Rodillo	mm	800	800
Ancho útil	mm	2.600	3.300
Altura suelo-bandas introducción	mm	1.050	1.050
Velocidad de trabajo	mt/min	3-13	3-13
Tipo de Control	-	Digital	Digital
Nº programas	Nº	20	20
Apilador lateral	Nº	Opt	Opt
PLEGADO			
1 vía - Pliegue longitudinal	Nº	1-2	1-2
1 vía - Pliegue transversal	Nº	1-2-3	1-2-3
2 vías - Pliegue longitudinal	Nº	1-2	1-2
2 vías - Pliegue transversal	Nº	1-2	1-2
POTENCIA			
Calentamiento eléctrico	kW	72	72
Potencia total eléctrica (Modelo eléctrico)	kW	75,5	75,5
Calentamiento gas (natural/ LPG)	kW	86,95 / 91,70	124,70 / 124,10
Potencia total eléctrica (Modelo gas)	kW	3,5	3,5
Calentamiento vapor	kW	85	110
Potencia total eléctrica (Modelo Vapor)	kW	3,5	3,5
CONEXIONES			
Ø Entrada gas	BSP	1"	1"
Ø Entrada vapor (12 bar max.)	BSP	1"	1"
Ø Condensación (Modelo Vapor)	BSP	1/2"	1/2"
Ø Entrada aire	mm	12	12
DIMENSIONES / DIMENSIONES CON EMBALAJE			
Ancho neto / Ancho bruto	mm	3.740 / 3.900	4.440 / 4.600
Profundo neto / Profundo bruto	mm	2.210 / 2.280	2.210 / 2.280
Alto neto / Alto bruto	mm	2.300 / 2.230	2.300 / 2.230
Peso neto / Peso bruto	Kg	3.350/ 3.750	3.730 / 4.330
Volumen	m ³	19,01 / 19,83	22,57 / 23,39
OTROS			
Nº Salida de vahos	Nº	2	2
Ø Salida de vahos	mm	160	160
Caudal de aire aspiración	m3/h	2 x 1.000	2 x 1.000
Consumo aire (6,5 Bar)	NI/h	19.000	19.000
Nivel Sonoro	dB	70	70

* 50% de humedad residual, 140gr/m2 de algodón, utilización del rodillo al 100%

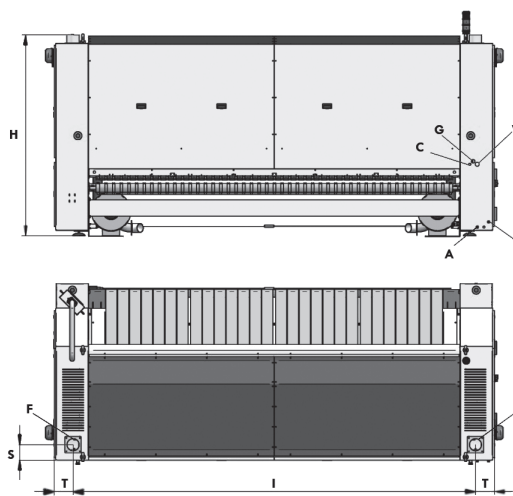
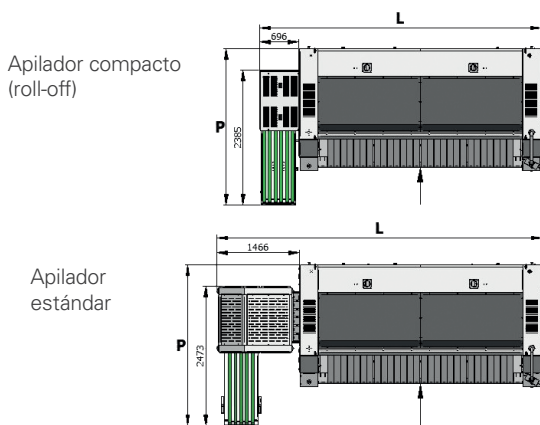

- A. Entrada aire comprimido
- C. Descarga de la condensación (cal. vapor)
- E. Conexión eléctrica
- F. Descarga vahos
- G. Entrada de gas
- V. Entrada vapor

Apilador compacto

Apilador estándar

	L	P
SPE800-2600	4.425	2.385
SPE800-3300	5.125	2.385

	L	P
SPE800-2600	5.105	2.476
SPE800-3300	5.805	2.476

	H	I	T	S	A	C	E	F	G	V	W
SPE800-2600	1.867	1.196	1.208	478	Ø 12	1/2"	5G4	Ø 160	1"	1"	765
SPE800-3300	1.867	1.896	1.208	478	Ø 12	1/2"	5G4	Ø 160	1"	1"	765